

LW300FN

**PALA CARGADORA
FRONTAL**

125 HP

10.000 Kg

2 m³



PALA CARGADORA FRONTAL LW300FN

ESPECIFICACIONES TECNICAS

Capacidad de balde	1.8 / 2	m ³
Carga nominal	3	t
Descarga	-	mm
Altura de descarga	2930	mm
Distancia de descarga	1010	mm
Tiempo de elevación	5.1	s
Duración total del ciclo	11	s
Máxima fuerza de arrastre	90	kN
Máxima fuerza de arranque	120	kN
Angulo de articulación	±35	°
Radio mínimo de giro	6060	mm
Capacidad de elevación	28	°
Distancia entre ejes	2600	mm
Ancho entre pisadas	2300	mm
Velocidades de desplazamiento		
Primera (avance)	0-10	km/h
Segunda (avance)	0-16	km/h
Tercera (avance)	0-21	km/h
Cuarta (avance)	0-35	km/h
Primera (retroceso)	0-14	km/h
Segunda (retroceso)	0-25	km/h
Modelo del motor	YUCHAI	YC6B125-T21
Potencia de motor	125	hp
Largo total	7050	mm
Ancho total	2482	mm
Alto total	3025	mm
Peso de operación	10	t
Neumáticos	17.5-25	
Aire Acondicionado	Frío/Calor	

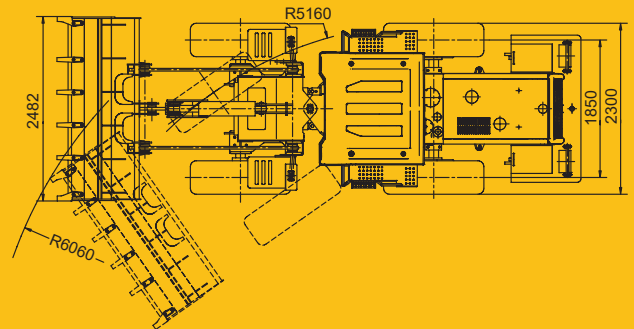
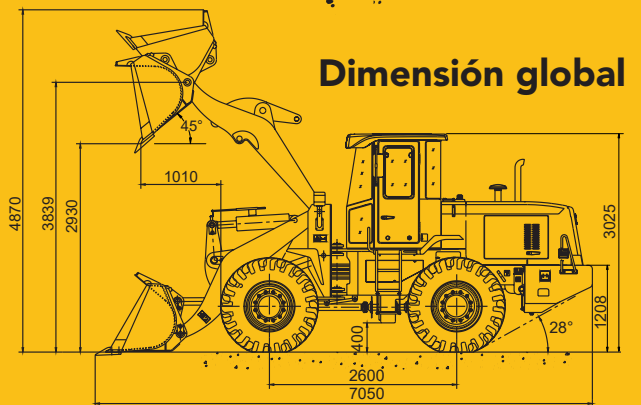

3er Vía Hidráulica con acople rápido: OPCIONAL

